

Agilent 6890N Installation Guide



Agilent 6890N Installation Guide
Agilent 6890N 安装指南

Guide d'installation du CPG Agilent 6890N
Agilent 6890N Installationsanleitung

Agilent 6890N - Guida all'installazione
Agilent 6890N 据付ガイド

Guía de instalación de Agilent 6890N

1

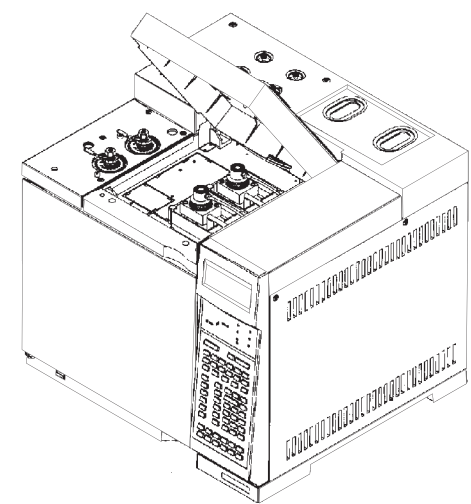

Place GC on bench, remove detector caps under top cover.
将GC放于实验台。取下位于仪器上盖下的检测器盖。

Placez le CPG sur la paillasse et retirez les bouchons de détecteur, situés sous le capot supérieur du CPG.

GC aufstellen. Detektorkappen unter der oberen Abdeckung entfernen.

Posizionare il GC sul banco e smontare i cappucci del rivelatore.

GCを実験台の上に置き、トップカバーの下にある検出器のキャップを取り外します

Colocar el GC en la mesa, retirar los tapones del detector debajo de la cubierta superior.

2

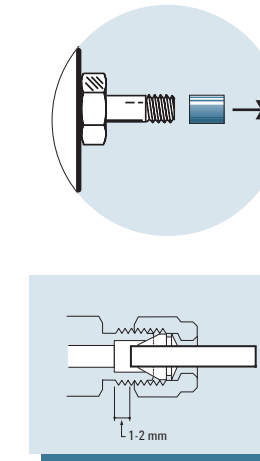
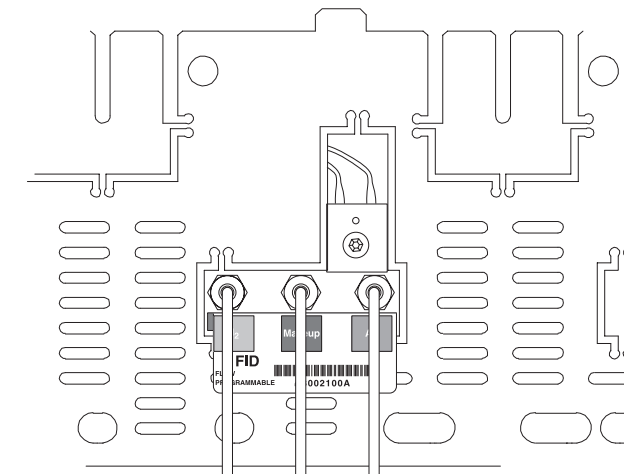

On back panel, remove caps and connect gases.
在后面板上，取下封盖并连接气体。

Retirez les bouchons du panneau arrière et raccordez les gaz.
Kappen auf der Rückseite entfernen. Gase anschließen.

Dal pannello posteriore smontare i cappucci e collegare i gas.
バックパネルのキャップを取り外し、ガスを接続します。

En el panel posterior, retirar los tapones y conectar los gases.

3

Set gas source pressures and check for leaks.
调节气源压力，并检漏。

Réglez la pression de la source des gaz et vérifiez qu'il n'y a pas de fuite.
Gasquelle drücke einstellen und auf Lecks prüfen.

Impostare le pressioni dei gas e controllare che non ci siano perdite.
ガスの元圧力を設定し、リークしていないことを確認します。

Ajustar las presiones de fuente de gas y comprobar las fugas

Gas	Recommended	Maximum
Helium	345 kPa (50 psi)	690 kPa (100 psi)
Hydrogen	345 kPa (50 psi)	690 kPa (100 psi)
Air	415 kPa (60 psi)	690 kPa (100 psi)
Nitrogen	345 kPa (50 psi)	690 kPa (100 psi)

4

Install checkout column.
安装验收测试色谱柱。

Installez la colonne de contrôle.
Prüfsäule installieren.

Installare la colonna di controllo.
チェックアウトカラムを取り付けます。

Instalar la columna de verificación.

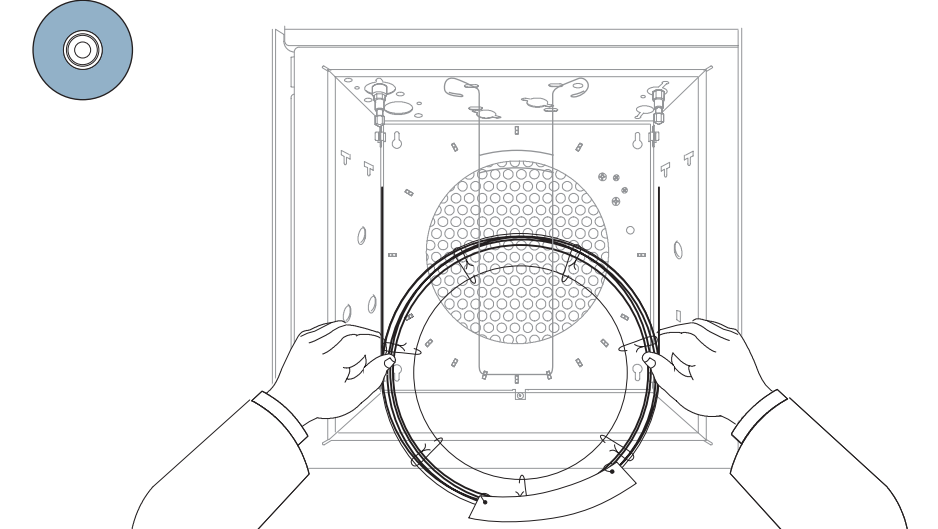

5

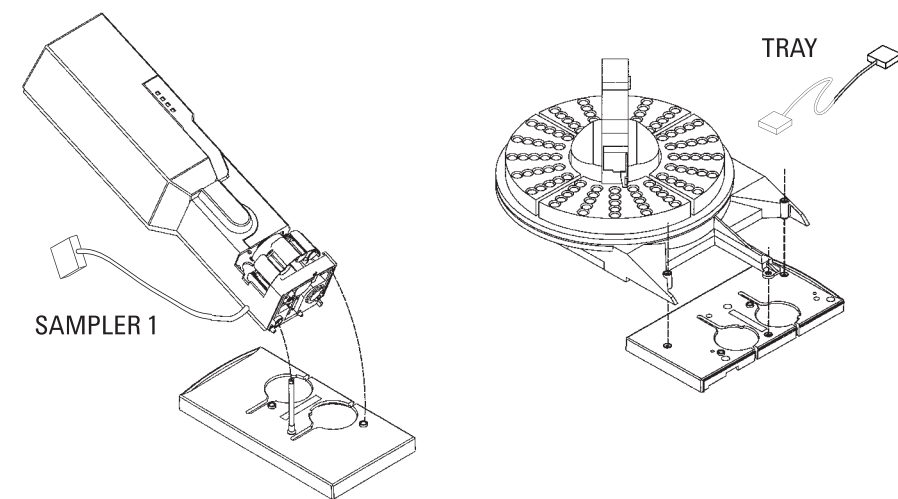

Install sampler and tray. Connect cables to back panel.
安装进样器和样品盘，将电缆连接到后面板上。

Installez le passeur et le plateau d'échantillons. Connectez-en les câbles au panneau arrière du CPG.

Probengeber und -teller installieren. Kabel auf der Rückseite anschließen.

Installare campionatore e vassoio. Collegare i cavi al pannello post.
インジェクタとトレイを取り付けます。バックパネルにケーブルを接続します。

Instalar el muestreador y la bandeja. Conectar los cables al panel posterior.

6

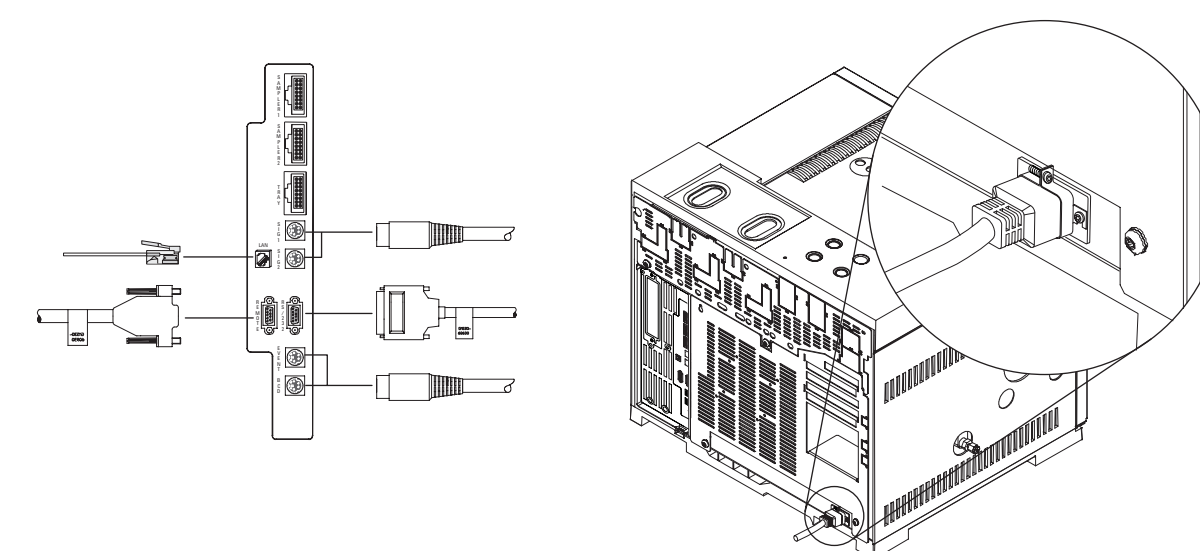

Connect other cables.
连接其它电缆。

Connectez les autres câbles.
Übrige Kabel anschließen.

Collegare gli altri cavi.
その他のケーブルを接続します。

Conectar todos los cables.

7

Turn GC on. Load checkout method for detector. Wait for "Ready".
接通GC电源，调用检测器验收测试方法，等待仪器"Ready"。

Mettez le CPG sous tension. Chargez la méthode de contrôle du détecteur. Attendez que le système soit prêt pour l'injection ("Ready").

GC einschalten. Detektor-Prüfmethode laden. Auf "Ready" warten.

Avviare il GC. Caricare il metodo di controllo. Attendere il "Pronto".

GCの電源を入れます。システムに合ったチェックアウトメソッドを読み込みます。分析準備ができると"Ready"表示が出ます。

Encender el GC. Cargar método de verificación del detector. Esperar mensaje "Ready".

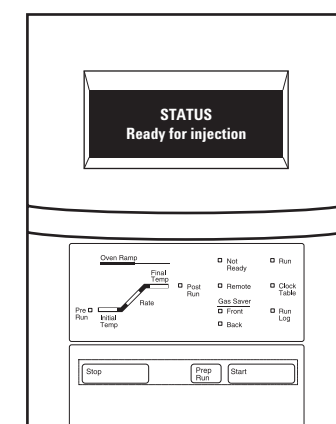

8

Manual injection: Prepare sample. Inject. Start.
手动进样：准备样品，注样，开始运行。

Injection manuelle : préparez un échantillon, effectuez l'injection et lancez l'analyse.
Manuelle Injektion: Probe vorbereiten, injizieren und Lauf starten.

Iniezione manuale: Preparare campione di controllo. Iniettare. Avvio.
マニュアル注入：サンプルを注入し、Start ボタンを押します。

Inyección manual: Preparar muestra. Inyectar. Iniciar.

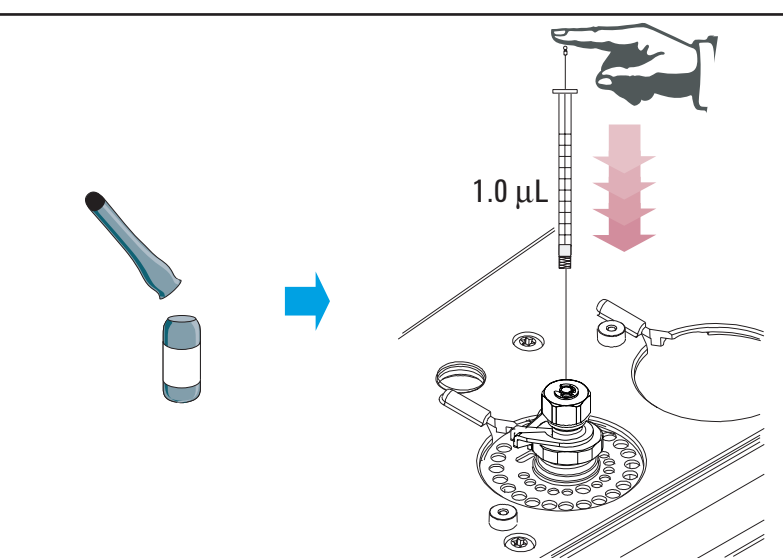

9

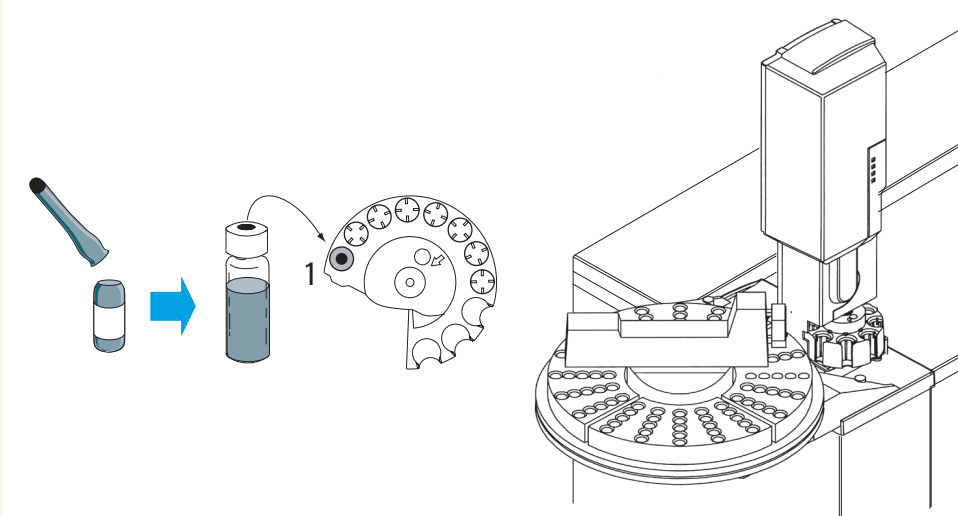

Sampler injection: Prepare sample. Start.
自动进样器进样：准备样品，开始运行。

Injection automatique par le passeur : préparez un échantillon et lancez l'analyse.
Probengeber-Injektion: Probe vorbereiten, Lauf starten.

Iniezione con campionatore: Preparare il campione. Avvio.
オートサンブラによる注入：サンプルを準備し、分析を開始します。

Inyección del muestreador: Preparar la muestra. Iniciar.

10

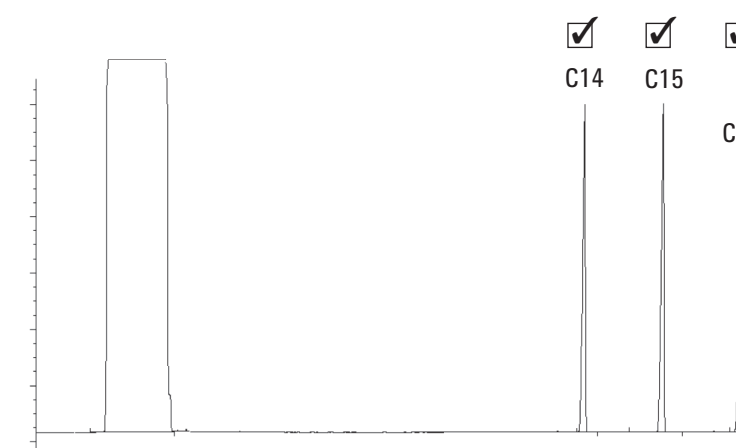

Compare result with checkout chromatogram.
将结果与验收测试谱图进行比较。

Comparez le résultat obtenu avec le chromatogramme de contrôle.
Ergebnis mit Referenzchromatogramm vergleichen.

Comparare il risultato al cromatogramma di controllo.
チェックアウトクロマトグラムと比較します。

Comparar resultados con el cromatograma de control.



For more details, consult the information provided on the Agilent 6890N GC User CD-ROM and other accompanying documentation.

如需详细说明，请查看Agilent 6890N GC用户光盘上提供的资料及其它附带的文件。

Pour plus de détails, consultez les informations fournies sur le CD-ROM Utilisation du CPG Agilent 6890N et les autres documents fournis avec l'appareil.

Ausführlichere Informationen finden Sie auf der Benutzer-CD für den Agilent 6890N GC und in der sonstigen mitgelieferten Dokumentation.

Per ulteriori informazioni, consultare il CD-ROM Agilent 6890N GC fornito e la documentazione che accompagna il prodotto.

詳細に関しては、Agilent 6890N GC ユーザー CD-ROM、据付前要領書などの関連文書を参照して下さい。

Para ver más detalles, consultar la información suministrada en el CD-ROM para el usuario del Agilent 6890N GC y toda la información que le acompaña.



G1530-90200

Printed in USA May 2001